

**“SET FASATURA MOTORI
OPEL, SAAB, CHEVROLET 2.0 E 2.4 TURBO BENZINA”**

Rev.0 092016

FG 192/OP9



AVVERTENZE



FARE SEMPRE RIFERIMENTO ALLE ISTRUZIONI DEL COSTRUTTORE DEL VEICOLO E AL MANUALE DEL VEICOLO PER CONOSCERE I DATI E LE PROCEDURE DA UTILIZZARE.
IL PRESENTE DOCUMENTO E' DA CONSIDERARSI A PURO TITOLO INDICATIVO.



UTILIZZARE SEMPRE ADEGUATI GUANTI PROTETTIVI.



UTILIZZARE SEMPRE ADEGUATI OCCHIALI DI PROTEZIONI



ATTENZIONE

La sincronizzazione sbagliata o fuori fase del motore può danneggiare le valvole. L'uso di questi utensili di messa in fase è esclusivamente a discrezione dell'utilizzatore e, la Fasangas S.r.l. non può essere considerata responsabile di eventuali danni al motore causati dall'utilizzo di questi utensili.

IMPORTANTI PRECAUZIONI DI SICUREZZA:

- Staccare sempre il cavo a massa della batteria (verificare se è disponibile il codice radio).
- NON girare l'albero motore o l'albero a camme con la cinghia / catena di distribuzione smontata.
- Togliere le candele di accensione per far girare più facilmente il motore.
- Girare sempre il motore nel senso normale di rotazione (salvo indicazione contraria).
- NON girare il motore agendo sull'albero a camme o su altri pignoni.
- Rispettare tutte le coppie di serraggio.
- NON utilizzare mai liquidi detergenti su cinghie, rulli o ruote dentate.

DESCRIZIONE DEL CONTENUTO: ATTREZZI SPECIALI

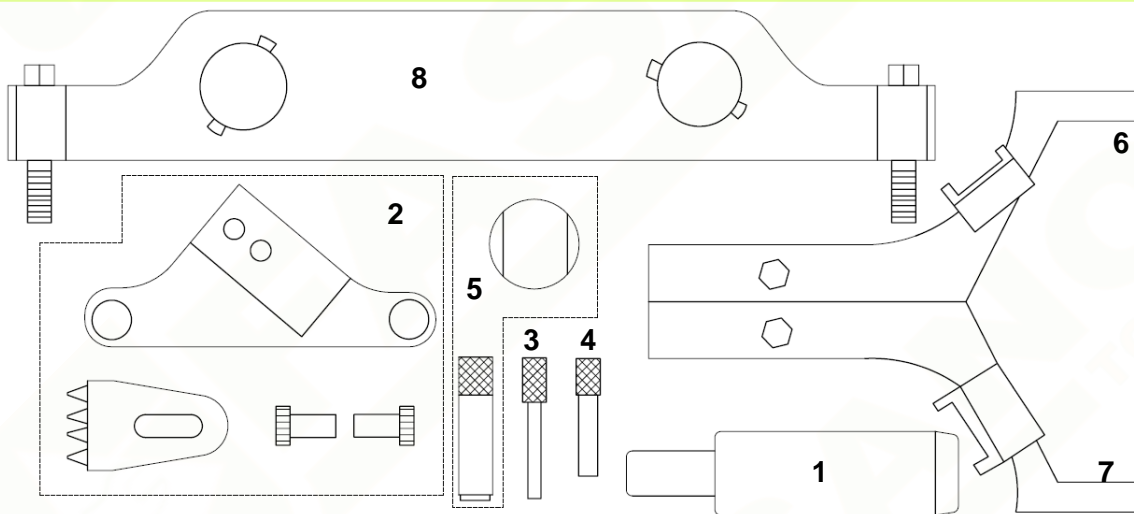

Cod. FASANO TOOLS	Cod. OEM	DESCRIZIONE / UTILIZZO
FG 192/OP9-1	EN-48585	Attrezzo allineamento puleggia albero motore
FG 192/OP9-2	EN-43653 J43653	Attrezzo di fermo volano/piastra di comando
FG 192/OP9-3	EN-955-10 KM-955	Perno di bloccaggio 2.5 mm
FG 192/OP9-4	EN-955-2	Perno bloccaggio 4.0 mm
FG 192/OP9-5	EN-45027 EN 45027-1/2 J-45027	Attrezzo di ripristino stantuffo tendicatena
FG 192/OP9-6	EN-49212 EN-49212-1	Attrezzo di allineamento dispositivi di registrazione alberi a camme
FG 192/OP9-7	EN-49212 EN-49212-2	Attrezzo di allineamento dispositivi di registrazione alberi a camme
FG 192/OP9-8	EN-48953	Attrezzo di bloccaggio dispositivi di registrazione alberi a camme

APPLICAZIONI

Vauxhall / Opel

ATTREZZI	MODELLO	kW (hp) rpm	COD. MOTORE	MOTORE	
1, 2, 5, 6, 7, 8	Astra (2013 – 2013)	206 (280) 5500	LHU/A20NFT	2,0 OPC	B
1, 2, 5, 6, 7, 8	Astra-J (2012 – 2015)	206 (280) 5500	LHU/A20NFT	2,0 OPC/VXR	B
1, 2, 5, 6, 7, 8	Insignia (2010 – 2013)	162 (220) 5300	LHU/A20NFT	2,0 E85	B
1, 2, 5, 6, 7, 8	Insignia (2011 – 2013)	162 (220) 5300	LHU/A20NFT	2,0 Turbo	B
1, 2, 5, 6, 7, 8	Insignia (2011 – 2013)	184 (250) 5300	LHU/A20NFT	2,0 Turbo	B
1, 2, 5, 6, 7, 8	Insignia (2011 – 2013)	162 (220) 5300	LHU/A20NFT	2,0 Turbo ecoFLEX	B
1, 2, 5, 6, 7, 8	Insignia (2011 – 2013)	184 (250) 5300	LHU/A20NFT	2,0 Turbo ecoFLEX	B
1, 2, 5, 6, 7, 8	Insignia (2012 – 2013)	162 (220) 5300	LHU/A20NFT	2,0 VVT Turbo	B
1, 2, 5, 6, 7, 8	Astra-J (2012 – 2015)	206 (280) 5500	LHU/A20NET	2,0 OPC/VXR	B
1, 2, 5, 6, 7, 8	Insignia (2008 – 2012)	162 (220) 5300	LDK/A20NHT	2,0 Turbo	B
1, 2, 5, 6, 7, 8	Insignia (2011 – 2012)	184 (250) 5300	LDK/A20NHT	2,0 Turbo	B
2, 5, 8	Antara (2011 – 2012)	123 (167) 5600	A24XE (LE5)	2,4	B
2, 5, 8	Antara (2012 – 2015)	123 (167) 5600	A24XF (LE9)	2,4	B

SAAB

ATTREZZI	MODELLO	kW (hp) rpm	COD. MOTORE	MOTORE	
1, 2, 5, 8	9-5 (2010 – 2012)	162 (220) 5300	LHU/A20NFT	2.0 T BioPower	B
1, 2, 5, 8	9-5 (2010 – 2012)	162 (220) 5300	LDK/A20NHT	2.0	B

CHEVROLET

ATTREZZI	MODELLO	kW (hp) rpm	COD. MOTORE	MOTORE	
2, 5, 8	Captiva (2011 – 2015)	123 (167) 5600	LE5/LE9	2,4	B
2, 5, 8	HHR (2008 – 2009)	125 (170) 6200	LE5	2,4	B
2, 5, 8	Malibu (2012 – 2015)	123 (167) 5800	LE9	2,4	B